

SPITVOLGORDE: 1-5-3-6-2-4

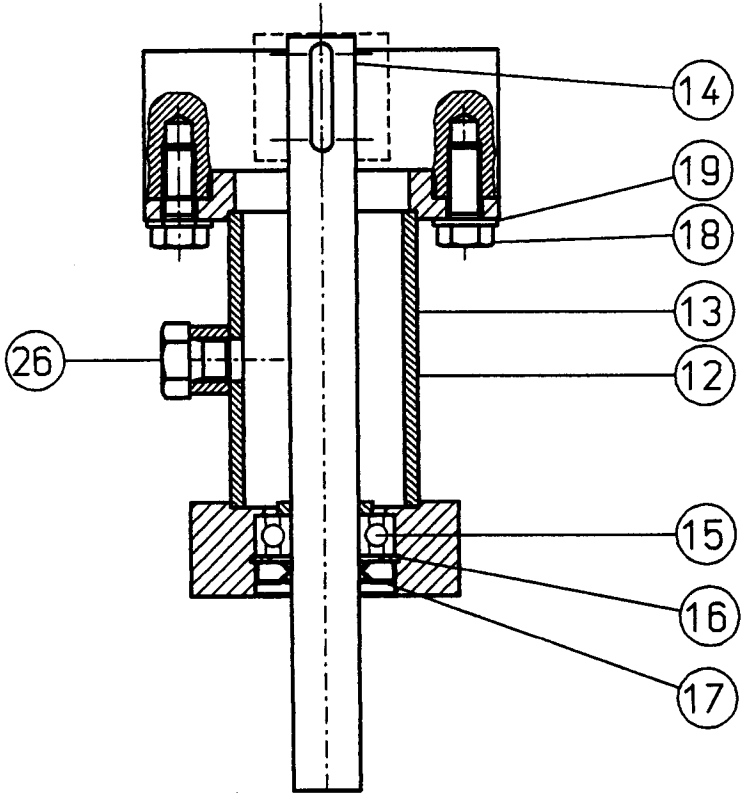

DETAIL A

26		1	Plug
25		12	Moer
24		12	Veerring
23		12	Zeskant bout
22		12	Moer
21		12	Zeskant bout
20	080-017	12	Spadebeugel
19		14	Veerring
18		2	Zeskant bout
17		1	Oliekeerring
16		1	Huisborgring
15		1	Kogellager
14		1	Inlegspie
13	081-007	1	Verlenges
12	080-009	1	Koppelstuk
11	016-003	2	Lagering
Pos.	Tek. nr.	Aantal	Benaming

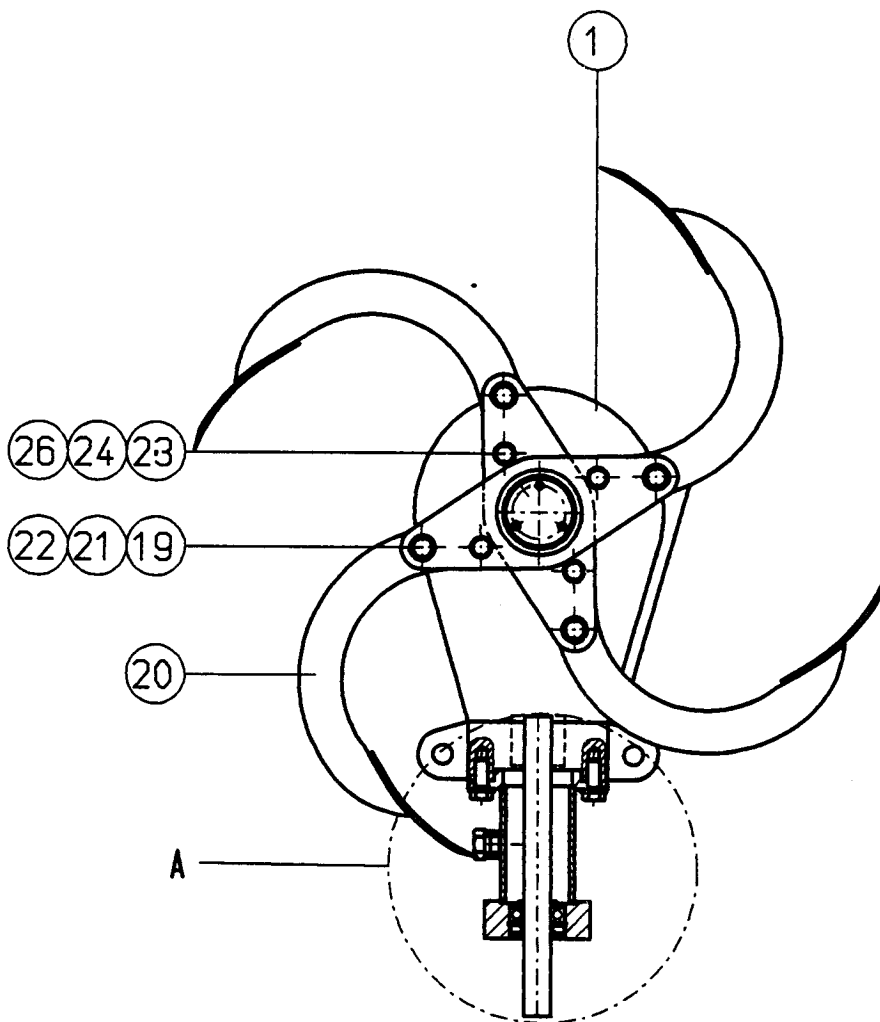

AFTAKAS LINKSDRAAIEND AANDRIJFKAST ZOALS GETEKEND DEKSEL ONDER
 AFTAKAS RECHTSDRAAIEND AANDRIJFKAST ANDERSOM MONTEREN DEKSEL BOVEN

PLUGGEN AANDRIJFKAST VERVANGEN DOOR STALEN

	M16x1.5					
	M10 Kl. 8 el.vz.	10		1	Moer	M20 Kl. 8 el.vz.
	M10 el.vz.	9		2	Sluitring	M20
	M10x40 8.8 el.vz.	8		1	Zeskant bout	M20x240 8.8 el.vz.
	M12 Kl. 8 el.vz.	7		2	Inlegspie	12x8 L=60
	M12x40 8.8 el.vz.	6	082-004	1	Spitas rechts	Kompleet
	Kompleet	5	082-002	1	Spitas links	Kompleet
	M12 el.vz.	4		2	Vuilafstrijker	65x75x10/7
	M12x30 8.8 el.vz	3		2	Oliekeerring met stoflip	65x85x12CC
met stoflip	25x52x8CC	2	080-008	2	Flens aan kast	
	H Ø52	1		1	Aandrijfkast BERMA RT200	RT20045(Kramp)
	6205-RS1		Pos.	Tek. nr.	Aantal	Benaming
	8x7 L=40					Materiaal
			Benaming: SPITGEDEELTE KOMPLEET 25S1208M			Tolerantie
			Materiaal: x			maat
						hoek
						mm.
	Kompleet		Landbouwmachinefabriek		Get:	J.V.P.
	Materiaal		IMANTS B.V.		Datum:	14-10-98
			Reusel		Aantal:	1
					Schaal:	1:5
					Teknr.	082-001